

CE 0087

grandhall
living style

PLYNOVÝ GRIL

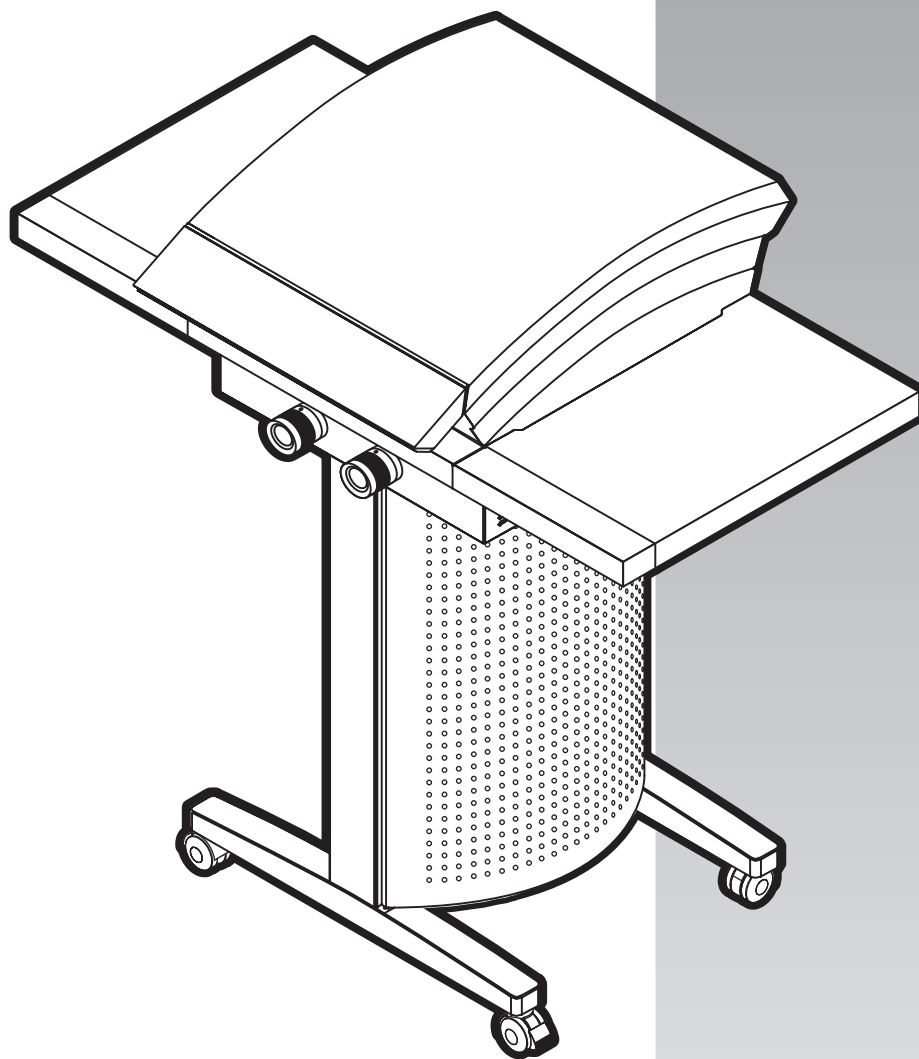

Návod k použití



GRILL™



VAROVÁNÍ

- **NENECHÁVEJTE DĚTI OBSLUHOVAT VÁŠ GRIL.**
- **VNĚJŠÍ ČÁSTI GRILU, KTERÉ JSOU VOLNĚ PŘÍSTUPNÉ, MOHOU BÝT HORKÉ. ZAMEZTE POHYBU DĚTÍ V BLÍZKOSTI GRILU.**
- **JAKÉKOLI DODATEČNĚ PROVÁDĚNÉ ÚPRAVY GRILU MOHOU BÝT NEBEZPEČNÉ.**
- **JAKÉKOLI DODATEČNĚ ÚPRAVY GRILU JSOU DŮVODEM ZÁNIKU ZÁRUKY.**
- **NEMANIPULUJTE S GRILEM, KDYŽ JE V PROVOZU.**
- **VYPNĚTE PŘÍVOD PLYNU U PLYNOVÉ LAHVE PO SKONČENÍ POUŽÍVÁNÍ GRILU.**
- **PŘEČTĚTE SI NÁVOD K POUŽITÍ PŘED TÍM, NEŽ ZAČNETE GRIL POUŽÍVAT.**
- **ČÁSTI GRILU, KTERÉ BYLY SLOŽENY VE VÝROBĚ ČI V PRŮBĚHU PŘEDPRODEJNÍ PŘÍPRAVY, NIKDY NEROZEBÍREJTE.**
- **GRIL JE URČEN POUZE PRO POUŽITÍ VE VENKOVNÍCH PROSTOŘECH.**
- **SPECIFIKACE VAŠEHO GRILU JE ROVNĚŽ UVEDENA NA JEDNOM Z BOČNÍCH PANELŮ GRILU.**
- **NESKLADUJTE A NEPOUŽÍVEJTE HOŘLAVÉ LÁTKY V BLÍZKOSTI GRILU.**
- **NESKLADUJTE PRÁZDNÉ NEBO NÁHRADNÍ PLNĚ PLYNOVÉ LAHVE V PROSTORU POD VAŠIM GRILEM ČI V JEHO BLÍZKOSTI.**
- **PŘÍVOD PLYNU ANEBE ELEKTRICKÉ VODIČE UDRŽUJTE V BEZPEČNĚ VZDÁLENOSTI OD HORKÝCH ČÁSTÍ GRILU.**
- **VYHNĚTE SE ZBYTEČNÉMU KROUCENÍ PLYNOVÉ HADICE.**
- **PŘED KAŽDÝM POUŽITÍM GRILU PROVEĎTE VIZUÁLNÍ KONTROLU PLYNOVÉ HADICE.**
- **V PŘÍPADĚ, ŽE PLYNOVÁ HADICE VYKAZUJE JAKÉKOLI POŠKOZENÍ ČI OPOTŘEBENÍ, JI NEPRODLENĚ VYMĚŇTE A DO DOBY, NEŽ BUDE VÝMĚNA PROVEDENA, GRIL NEPOUŽÍVEJTE.**
- **NIKDY NEZAPALUJTE HOŘÁKY S UZAVŘENÝM KRYTEM GRILOVACÍ KOMORY.**
- **NIKDY SE NENAHÝBEJTE PŘES GRILOVACÍ PROSTOR, KDYŽ GRIL ZAPALUJETE ČI POKUD JE JIŽ V PROVOZU.**
- **BĚHEM PRÁCE S GRILEM POUŽÍVEJTE POUZE TAKOVÉ GRILOVACÍ NÁČINÍ, KTERÉ MÁ DŘEVĚNÁ ČI PLASTOVÁ DRŽADLA.**
- **NIKDY NEROZEBÍREJTE ČI NEUPRAVUJTE PLYNOVÝ REGULÁTOR NEBO PLYNOVOU LAHEV.**

VAROVÁNÍ

- Nikdy nepoužívejte tento gril bez příslušného plynového regulátoru.
- V závislosti na druhu plynu, který se rozhodnete pro grilování používat, budete potřebovat příslušný regulátor. Níže uvedené tlaky plynů jsou pouze orientační:

Pro **CZ DK FI NO NL SE** :

Butane - 30 millibar	} I 3B/P (30)
Propane - 30 millibar	

Pro **GB IE BE FR IS GR IT ES LU PT CH** :

Butane - 28 millibar	} I 3+ (28 - 30/37)
Propane - 37 millibar	

Pro **DE AT** :

Butane - 50 millibar	} I 3B/P (50)
Propane - 50 millibar	

Regulátor a hadice pro přívod plynu:

- Musí být vhodné pro zkvapalněný ropný plyn (LPG)
- Musí vydržet uvedený tlak
- Hadice nesmí přesáhnout délku 1 metr
- Gril je vybaven kolenovým nástavcem vhodným k přímému uchycení pružné hadice
- K zajištění bezpečného připojení regulátoru a plynové hadice k Vašemu grilu použijte vhodnou hadicovou sponu
- Jakmile je montáž provedena, zapněte přívod plynu a zkontrolujte, zda nedochází k úniku (viz. *Kontrola unikajícího plynu*). Ujistěte se, že tato kontrola bude provedena mimo dosah ohně.

OBECNÉ INFORMACE

REGULÁTOR A HADICE PRO PŘÍVOD PLYNU:

- Gril nesmí být používán v jakkoli uzavřených (i částečně) prostorách jako jsou například garáže, kůlny apod.
- Gril nesmí být používán na rekreačních dopravních prostředcích.
- Gril nesmí být během provozu zakrýván, nesmí být ani nijak bráněno cirkulaci vzduchu a hoření.

KONTROLA UNIKÁJÍCÍHO PLYNU

POZOR! Nikdy neprovádějte kontrolu úniku plynu pomocí otevřeného ohně. Pokud cítíte plyn, uzavřete plynovou lahev.

Před prvním použitím, při začátku každé nové sezóny a také vždy, když měníte prázdnou lahev za plnou, je třeba zkontrolovat, zda nedochází k úniku plynu.

1. Vytvořte mýdlovou vodu smícháním vody a tekutého mýdla v poměru 1:1.
2. Vypněte plynové hořáky (přesuňte je do polohy  na Vašem grilu), poté otevřete přívod plynu.
3. Aplikujte mýdlovou vodu na veškeré spoje. Pokud se objeví bubliny, dochází k úniku plynu a je třeba jednotlivá spojení opravit či utěsnit.
4. Pokud zjistíte únik plynu, ale nejste schopni lokalizovat místo, kde k němu dochází, vyměňte plynový regulátor a připojovací hadici. V případě, že toto opatření nevede k řešení úniku plynu, kontaktujte Vašeho prodejce grilů Grand Hall.

PŘIPOJENÍ PLYNU

Používejte pouze plynové regulátory, které jsou v souladu s českými předpisy.

PLYNOVÁ LAHEV A BEZPEČNOST

- Nikdy neskladujte plynové lahve ve vnitřních prostorách.
- Plynové lahve skladujte ve vzpřímené poloze.
- Uzavírejte ventil plynové lahve, pokud nepoužíváte Váš gril.
- Nevystavujte plynovou lahev vysokým teplotám.
- Nevystavujte plynovou lahev působení jakéhokoliv zápalného zdroje.

BUTAN NEBO PROPAN?

Do Vašeho Grand Hall grilu můžete použít dva různé typy plynu. Je však důležité, abyste vždy použili správný regulátor pro příslušný typ plynu.

Doporučené velikosti plynových bomb:

Butan: > 7 kg. Propan: > 6 kg.

PÉČE O GRIL

ZPĚTNÝ PLAMEN

- V případě, že dojde ke vzniku zpětného plamene, vypněte přívod plynu, ovladače hořáků přesuňte do polohy Vypnuto  a vyčkejte, až gril vychladne. Poté proveďte vyčištění plynových hořáků.

ČIŠTĚNÍ GRILOVACÍCH ROŠTŮ A PLECHŮ

- Nechte gril vychladnout a pak jej omyjte teplou mýdlovou vodou. K čištění používejte látky a houbičky určené k tomuto účelu.

ČIŠTĚNÍ FLAME-TAMER PROFILŮ

- V pravidelných intervalech omyjte v teplé mýdlové vodě. V případě potřeby použijte drátěný kartáč na odstranění nepoddajných zbytků. Profily důkladně osušte předtím, než je umístíte zpět do těla grilu.

ČIŠTĚNÍ ODKAPÁVAČE TUKU

- Nechte odkapaný tuk vychladnout předtím, než začnete gril čistit. Poté odkapávač tuků vyprázdněte a na jeho čištění použijte tekutý čisticí prostředek na mastnotu.

ROČNÍ ÚDRŽBA GRILU

Vypálením grilovacích roštů a plechů po každém grilování zajistíte možnost jejich příštího okamžitého použití. Jednou ročně Váš gril kompletně vyčistěte.

VNITŘNÍ ČÁST GRILU:

- Vypněte hořáky  a uzavřete přívod plynu.
- Odpojte plynovou hadici s regulátorem od grilu.
- Vyjměte a vyčistěte grilovací rošty, plechy, panely Flame-tamer a plynové hořáky.
- Otvory pro instalaci plynových hořáků zakryjte alobalem.
- Očistěte tělo Vašeho grilu jemným drátěným kartáčkem a poté je omyjte nejprve mýdlovou a následně teplou čistou vodou, důkladně jej opláchněte a poté vysušte.
- Odstraňte alobal a zkontrolujte, zda nedošlo k ucpání otvorů.
- Proveďte kontrolu zapalovacích elektrod a v případě potřeby proveďte jejich nastavení.
- Vraťte plynové hořáky na jejich místo a nastavte zapalovací elektrody.
- Nainstalujte zpět zbývající komponenty, které jste předtím vyňali z grilu.
- Připojte zpět přívod plynu a proveďte kontrolní zapálení hořáků
- Správná péče o Váš gril jej udrží v perfektním stavu a prodlouží jeho životnost.



PAVOCI ČI JINÝ HMYZ SI MOHOU VYTVOŘIT PAVUČINY POPŘ. SE USADIT V PLYNOVÝCH HOŘÁČÍCH VAŠEHO GRILU. V TAKOVÉM PŘÍPADĚ HROZÍ NEBEZPEČÍ ÚNIKU PLYNU, KTERÉ MŮŽE VYVÝSTIT V JEV ZNÁMÝ POD POJMEM „ZPĚTNÝ PLAMEN“. ZPĚTNÝ PLAMEN MŮŽE POŠKODIT VÁŠ GRIL, A PROTO VÁM DOPORUČUJEME JEJ PRAVIDELNĚ KONTROLOVAT A PŘI ÚDRŽBĚ NIKDY NEOPOMENOUT PLYNOVÉ HOŘÁKY.

PROVOZ A ZAPALOVÁNÍ HOŘÁKU, KONTROLA SYSTÉMU

- Ovladače plynových hořáků (A) nastavte do polohy vypnuto a otevřete přívod plynu
- Pokud gril zapalujete poprvé, jsou plynové hořáky a přívodní potrubí plné vzduchu. Je tedy možné, že budete muset proceduru zapálení hořáků několikrát opakovat.
- Stiskněte tlačítko elektronického zapalování (B) a zkontrolujte, zda zapalovač (C) produkuje jiskry.
- Jestliže nejsou jiskry viditelné, proveďte kontrolu správného připojení kabelu zapalování (D) – nachází se pod přední hranou Vašeho grilu.
- Pokud elektronické zapalování produkuje jiskry, stiskněte ovladač plynového hořáku (A), který chcete zapálit a otočte jím do polohy maximálního výkonu (H) a zároveň stiskněte tlačítko elektronického zapalování (B).
- **POZNÁMKA: Přesvědčte se, že ovladače zbývajících hořáků jsou přepnuty do polohy vypnuto .**
- Pokud nedojde k zapálení plynových hořáků, uzavřete přívod plynu a proveďte kontrolu plynového rozvodu grilu.

PRVNÍ POUŽITÍ / POUŽITÍ PO DELŠÍ DOBĚ

Před prvním použitím Vašeho grilu, ale také vždy na začátku nové grilovací sezóny:

- přečtěte si pečlivě návod k obsluze grilu.
- Proveďte kontrolu plynového ventilu a plynových hořáků a přesvědčte se, že nejsou ucpány.
- Přesvědčte se, že plynové hořáky jsou správně umístěny.
- Přesvědčte se, že plynová lahev používaná jako zdroj plynu pro gril je naplněna plynem.
- S pomocí mýdlové vody proveďte kontrolu úniku plynu.
- Ovladače hořáků přesuňte do polohy vypnuto a připojte zdroj plynu.

POUŽÍVÁNÍ HLAVNÍHO HOŘÁKU

POZNÁMKA: Pomocí mýdlové vody proveďte celkovou kontrolu úniku plynu předtím, než zahájíte spouštění grilu.

- Kryt ohniště grilu musí být při zapalování grilu otevřený.
- Nastavte ovladače plynových hořáků do polohy vypnuto a otevřete přívod plynu.
- Pro automatické zapálení stiskněte ovladač požadovaného hořáku a otočte ho do polohy .
- Po zapálení hořáku držte ovladač ještě deset vteřin, poté ho nastavte do polohy .

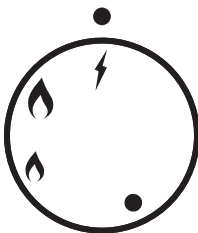

POZNÁMKA: Pokud nedojde k zapálení hořáku, přesuňte ovladač hořáku do polohy vypnuto , vyčkejte 5 minut a poté opakujte celou zapalovací proceduru.

- Opakujte postup pro ostatní hořáky
- Pokud ani poté nedojde k zapálení hořáku, postupujte podle pokynů sekce CO DĚLAT V PŘÍPADĚ ZÁVADY tohoto návodu.

VYPÁLENÍ GRILU

Před prvním použitím Vašeho grilu je třeba jej tzv. vypálit. Tato procedura odstraní z Vašeho grilu mastnoty a oleje použité během jeho výroby.

- Otevřete kryt ohniště grilu.
- Zapalte gril a ovladače všech plynových hořáků nastavte do maximální polohy po dobu 10-15 minut.
- Zahřáté zbytky olejů a mastnoty odstraňte s pomocí hadru, nechte gril vychladnout a poté jej umyjte vodou se saponátem. Nakonec gril dočistěte s pomocí suchého hadříku a utřete jej do sucha.

GRILOVÁNÍ S UZAVŘENÝM KRYTEM OHNIŠTĚ

DŮLEŽITÉ: Nikdy nenasťavujte všechny hořáky do maximální polohy , když je kryt ohniště grilu uzavřen.

- Při grilování s uzavřeným krytem využívejte hořáky jen tak, jak je znázorněno na diagramu
- Uzavřete kryt a hořáky nastavte do polohy
- Pravidelně kontrolujte průběh grilování.



CO DĚLAT V PŘÍPADĚ ZÁVADY ZAPALOVÁNÍ

- Při práci nekuřte.
- Uzavřete přívod plynu, vypněte plynové hořáky (regulátory v poloze)
- Vyčkejte 5 minut, než se znovu pokusíte o zapálení hořáků
- Zkontrolujte rozvod a připojení plynu
- Zopakujte proceduru zapálení hořáku, pokud opětovně nedojde k jejich zapálení, odpojte přívod plynu u zdroje plynu, přesuňte ovladače hořáků do polohy vypnuto , počkejte, než gril vychladne a následně zkontrolujte:

a) Překážky v přívodu plynu

NÁPRAVA: Odpojte hadici od grilu.

Otevřete na vteřinu přívod plynu, aby se dostaly veškeré nečistoty z hadice. Přívod plynu znovu uzavřete a hadici připojte zpět ke grilu.

b) Nesprávné sesazení zapalovače a hořáku

NÁPRAVA: Špička elektrody by měla směřovat proti kolektoru a mezera mezi nimi by měla být 3-5 mm. Pokud tomu tak není, opatrně upravte zahnutí elektrody.

Pokud je potřeba opětovné zapálení hořáků a gril ještě nevychladl, je třeba vždy vyčkat minimálně 5 minut, aby byl uvolněn plyn nahromaděný v hořáčích.

Pokud jste vyčerpali veškeré možnosti k odstranění nefunkčnosti grilu popsané v tomto návodu a stále není možno zapálit hořáky grilu, obraťte se na Vašeho prodejce grilů Grand Hall.

grandhall
living style

Chinese Patent No. 960361
German Patent No. 20 2006 012 212.5
Australian Patent No. 2006100635
U.S. Patent Pending

EU Design No. 000840186 (pending)
AU Design No. 20607/2007 (pending)

POZNÁMKA: Specifikace Vašeho grilu se může lišit od zde uvedených informací na základě specifických požadavků místního zastoupení či regionálních potřeb.

Dovozce a velkoobchodní prodejce v ČR
WWC s.r.o.

**Veškeré specifikace mohou být změněny
bez předchozího upozornění.**

Výrobce:
Grand Hall Enterprises Co. Ltd.